



IGE | IPI
Institut Fédéral
de la Propriété Intellectuelle

Protéger sa création : Droits d'auteur, marques & brevets

Sion, le 19 mars 2024

Kamran Houshang Pour
Formateur en PI & expert en brevets
Institut Fédéral de la Propriété Intellectuelle



photos: iStock

Au service de l'innovation.

Introduction à la propriété intellectuelle



photos: iStock



photo: iStock

Quel est le problème de commercialisation d'une idée?

- **Facile: Marchandises, p.ex. œufs**

- Échange des droits de propriété
- Tout le monde est satisfait



- **Un peu plus complexe: Marché des idées**

- Une fois publique – tout le monde la connaît
- Pas de dévaluation par usage



C'est quoi la protection de la propriété intellectuelle?

OMPI:

Intellectual Property Protection stems from a government decision and it is a legal construct. Any intellectual activity can be protected if there is a policy decision to do so!

L'étendu de la protection



- Droit exclusif d'exclure **des tiers** de l'exploitation commerciale de son droit dans un **pays déterminé** :
 - Fabrication
 - Utilisation
 - Mise à disposition/publicité
 - Vente
 - Mise en circulation
 - Import / Export /
 - Défendre devant un tribunal (canton)
 - **Consulter les experts**
- [TFB -> Jan. 2012]

Conflit?

Copie

conflit?

Droits de protection



**Bénéfice (innovation)
pour le public**

Conciliation
des intérêts



Monopole à durée déterminée
**Bénéfice économique pour le
détenteur**
→ **Attrait pour l'innovation**

La propriété intellectuelle (PI)

Où doit-on l'inclure?

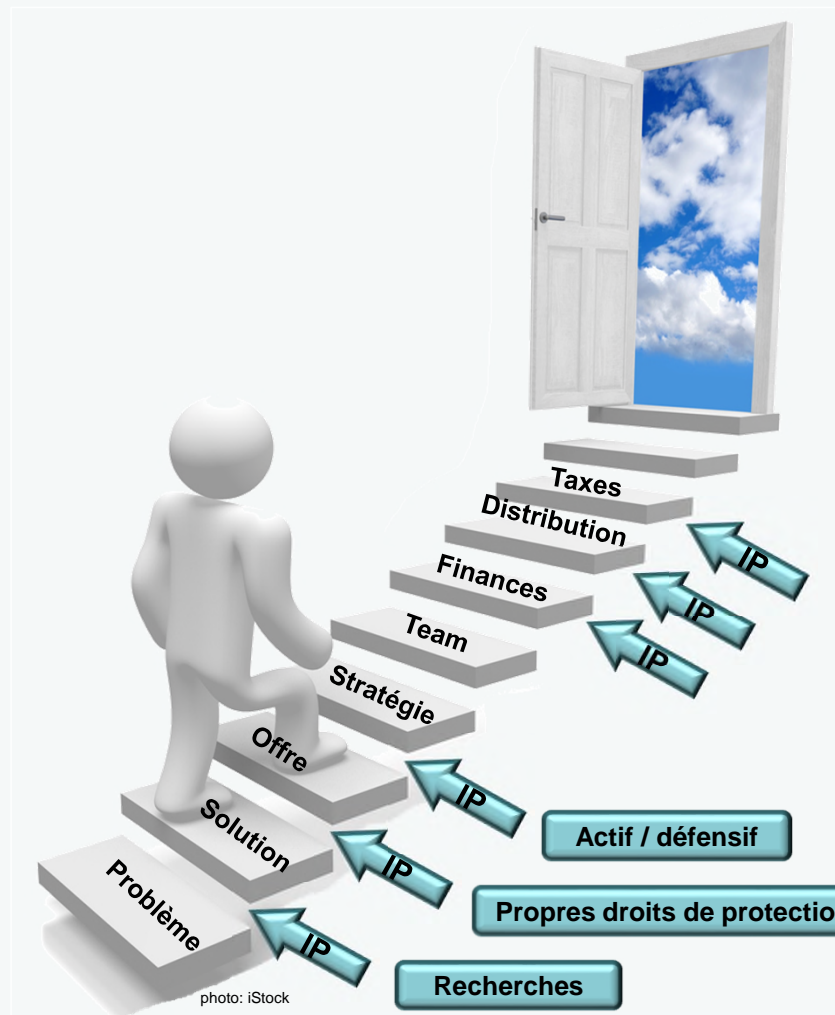

La propriété intellectuelle

Les idées peuvent être utilisées librement !

En tant que telles, les idées ne peuvent pas faire l'objet d'une protection !



...est protégée la **mise en œuvre** de l'idée en...

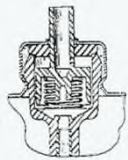

solutions techniques



formes extérieures



noms, logos, formes

œuvres artistiques

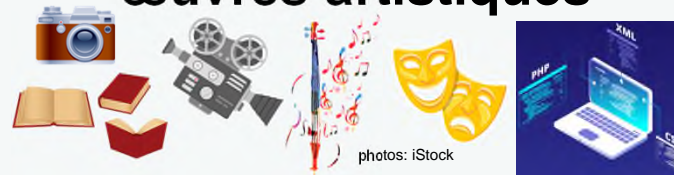

Application de la PI

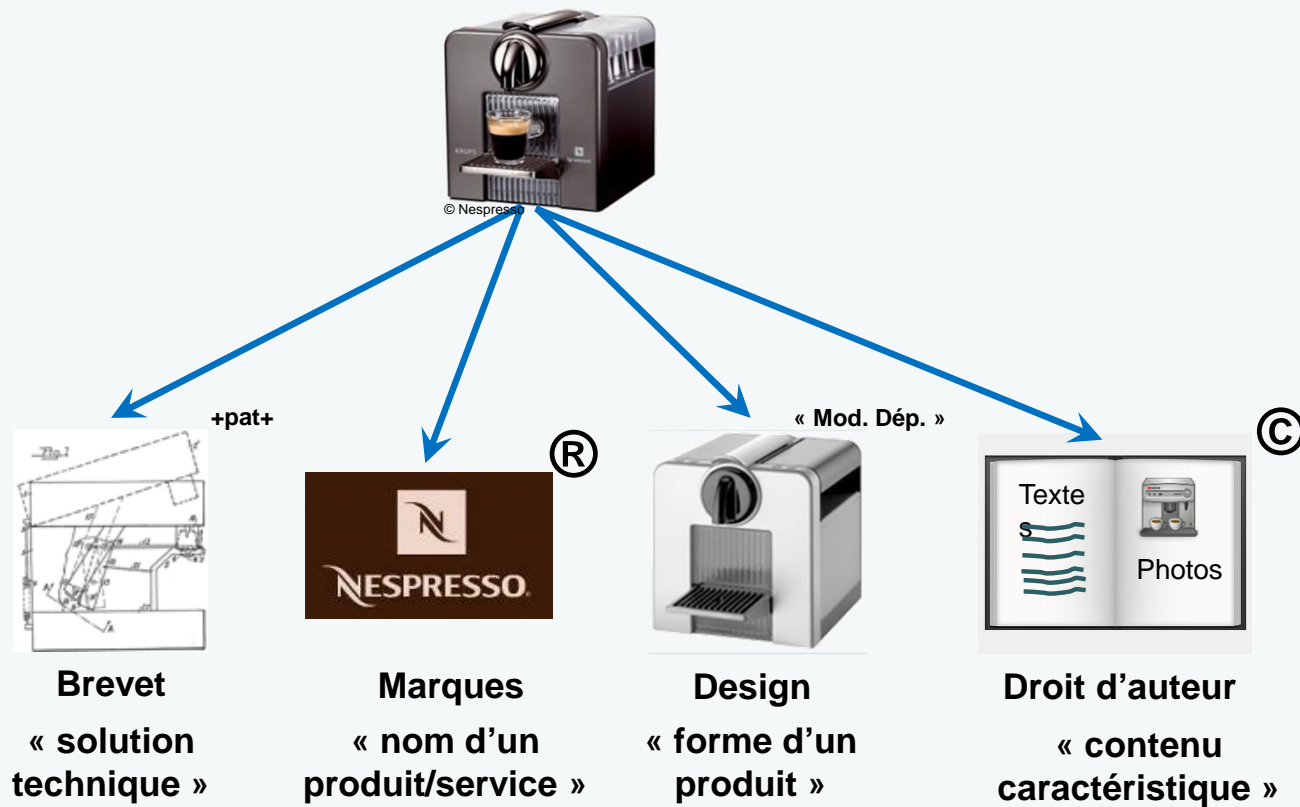

Le brevet (LBI)

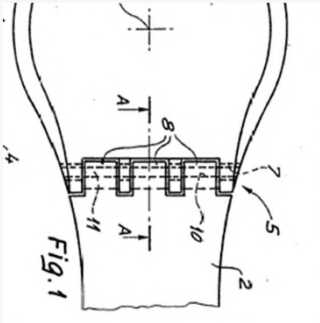

Les brevets d'invention sont délivrés pour les inventions **nouvelles** utilisables **industriellement**. Ce qui découle d'une manière évidente de **l'état de la technique** ne constitue pas une invention brevetable.

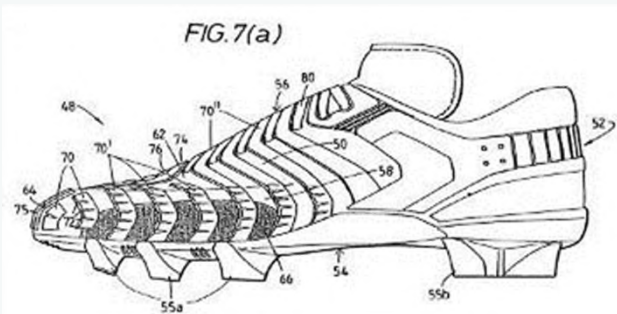

Durée: 20 ans max. (8%)

Conditions: Caractère technique, nouveau et inventif

Formalités: Examen

Appartient à l'employeur

Nouveauté

Nouveauté (art. 54 CBE)

(1) Une **invention** est considérée comme **nouvelle** si elle n'est **pas comprise** dans **l'état de la technique**.

(2) **L'état de la technique** est constitué par **tout** ce qui a été rendu **accessible** au public **avant la date de dépôt de la demande de brevet européen** par une **description écrite ou orale, un usage ou tout autre moyen**.

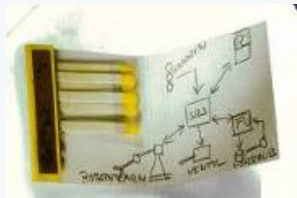

■ Absolue et dans le monde

- Magazines, livres, brevets, articles scientifiques (aussi propres articles!)
- Publications sur Internet
- Expositions

Marques

➤ **Noms / logos / formes (signes) propre à distinguer les produits et/ou les services**

➤ **Durée de protection:**

➤ **10 ans, renouvelable à volonté (obligation d'utilisation)**

➤ **Conditions:**

➤ **Sont exclus, signes du domaine public / induisent en erreur / contraire à bonnes mœurs/ordre public**

➤ **Pas identique/similaire aux marques existantes (notifs relatifs d'exclusion)**

➤ **Formalités**

➤ **examen**

Appartient au déposant



Design (LDes)

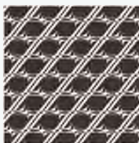
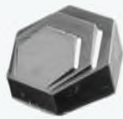
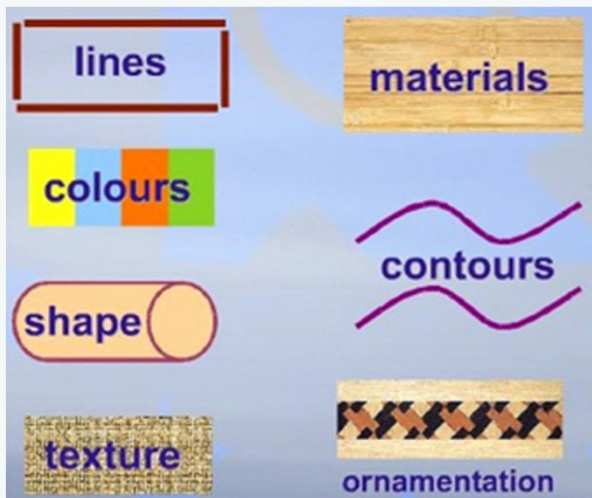

- La loi protège en tant que designs la création de produits ou de parties de produits caractérisés notamment par la disposition de **lignes**, de **surfaces**, de **contours** ou de **couleurs**, ou par le **matériau** utilisé.
- **Durée de la protection**
 - Max. 5 x 5 ans
- **Conditions**
 - **nouveau** et **original**
- **Formalités**
 - ➔ **Simple**
 - ➔ requête d'enregistrement + reproduction(s)

Appartient à l'employeur

Copyright

- Les œuvres artistiques, littéraires, scientifiques ou photographiques
- Durée de la protection :
 - 70 (50) ans après la mort de l'auteur(ice)
- Conditions:
 - Création de l'esprit (humain!!!)
 - **Caractère** individuel
- **Pas de formalités**
 - Protection **ne** s'applique **pas** au contenu de l'œuvre



Foto: iStock



Appartient à l'auteur(ice)

Cas particulier: Logiciel



photo: iStock

- procédures pour résoudre des tâches spécifiques
 - Programmes algorithmiques
 - spécifications
- Durée de protection
 - 50 ans après la mort de programmeur (!)
- conditions
 - «caractère individuel»
 - «pas trivial !!!»
- **Pas de formalités**

Les droits voisins

règlent :

- **Droits des artistes interprètes (musiciens, chanteurs, acteurs)**
- **Droits du producteur de phonogrammes ou de vidéogrammes (CD, DVD, etc.)**
- **Droits des organismes de diffusion sur leurs émissions de radio et de télévision**



photo: iStock



Durée de protection:

70 ans après l'exécution/publication/fixation de l'œuvre respect. 50 ans après l'émission

Pas de TP, une bonne alternative?

– Garder secret

- Efficace si:
 - Brevet de procédé
 - Produit d'une complexité extrême
 - Produit de niche
 - Procédé de service
 - P.ex. outils de gestion de risque
- Risques:
 - Pas de protection, si le secret est **dévoilé**
 - **Mobilité** des employés (≠ 20 siècle)
 - Perte de liberté d'exploitation, si le concurrent obtient le brevet
 - Malgré le droit de poursuivre l'utilisation!

– Publication défensive

- Garantir la liberté d'exploitation, détruire la nouveauté
- Protection contre les futurs blocages



Offre de cours de l'IPI



IP-Info)

Réseau de conseil en PI)

Centre de contact IPI) 031 377 77 77

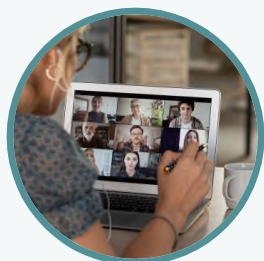

IP Workshop de base

IP Management

IP-Workshops: Sujets d'approfondissement

IP-Info PLUS



Autres cours et formations continues : introduction à la PI, cours accéléré, cours d'approfondissement, formation de spécialiste en PI et de conseil en brevets suisse, cours à la carte

**« Il faut deux ans pour apprendre à parler et
cinquante ans
pour apprendre à se taire. »**

Ernest Hemingway

merci[®]

(IR-728 855)

Institut Fédéral de la Propriété Intellectuelle
Staufferstrasse 65/59 g, 3003 Berne, Suisse
+41 31 377 77 77, info@ipi.ch

www.ipi.ch